



BLACK



IRON



HORSE

POLLY

El-ladcykel

DK BRUGSANVISNING

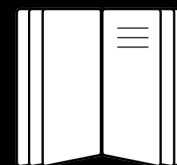

Tillykke med din nye el-ladcykel

POLLY

Modelnavn: **POLLY**

Farve:

Køretøjets identifikationsnummer (VIN):

Købsdato:

Denne el-ladcykel cykel har en historie på over 25 år og er produceret i Danmark. Vi er meget stolte af den og håber at den lever op til dine forventninger.

Vi håber, at du vil have mange gode oplevelser og eventyr med din nye el-ladcykel. Inden du tager POLLY i brug, bedes du venligst læse denne brugermanual omhyggeligt.

Forhåbentligt vil denne brugermanual besvare de fleste af dine spørgsmål, ellers er du mere end velkommen til at kontakte os, eller kigge forbi vores værksted.

Indholdsfortegnelse

| | | | |
|--|------------|---|--------------|
| Anvendelse..... | 3 | • Ekstra sæder..... | 11 |
| Kom godt igang..... | 3-4 | • Babysæde | 11 |
| Korrekt opbevaring af batteri og oplader..... | 4 | • Ringeklokke..... | 11 |
| Diagrammer..... | 5-6 | Justering og vedligeholdelse af komponenter..... | 12 |
| Kørsel på POLLY..... | 7 | Justering af sadel..... | 12 |
| Montering og afmontering af cykel-display..... | 7 | Vedligeholdelse..... | 12-13 |
| Tænd/Sluk for systemet..... | 7 | • Dæk og fælge..... | 13 |
| Betjening af cyklen..... | 8 | • Kæde og tandhjul..... | 13 |
| Lastning..... | 9 | • Bremses..... | 13 |
| POLLY..... | 9 | Rengøring..... | 14 |
| Generelt..... | 9 | Fejlfinding i Elsystem | 14 |
| Teknisk specifikation | 9 | Reservedele | 14 |
| Komponenter og delsystemer..... | 10 | Garanti og forpligtelser..... | 14 |
| • Batteri..... | 10 | Bortskaffelse | 14 |
| • Oplader..... | 11 | EU Overensstemmelseserklæring..... | 15 |
| • Cykel-display..... | 11 | Service datoer og noter..... | 16-18 |
| • Tænd/sluk for cykel-display..... | 11 | Links & Kontakt..... | 19 |
| • Grundlæggende statusvisning | 11 | | |
| Tilbehør | 11 | | |
| • Lys..... | 11 | | |
| • Børnesæder..... | 11 | | |

Anvendelse

POLLY el-ladcyklen, er designet og bygget til brug i byen og er velegnet til veje med faste og flade overflader f.eks. befæstede veje og cykelstier. POLLY el-ladcyklen er ikke beregnet til terrænkørsel.

POLLY el-ladcyklen er beregnet til sikker transport af passagerer op til 7 år. Cyklen leveres med dobbelt- og/eller enkelt børnesæder, der er udstyret med standard trepunktssele. Der findes også to- og fem-punkts seler. Det er muligt at montere ekstra sæder til børn eller en baby-sæde ved behov.

Risici ved forkert brug af din el-ladcykel forklares detaljeret i de respektive kapitler. For yderligere oplysninger om belastnings grænsen, se venligst afsnit -

Teknisk specifikation.

At køre på en el-ladcykel fra BLACK IRON HORSE er på eget ansvar.

BLACK IRON HORSE er ikke ansvarlig for cyklens brug - kun føreren kan være ansvarlig!

Læs ALTID brugsanvisningen, inden du bruger el-ladcyklen.

Kom godt i gang

Tillykke med din nye el-ladcykel fra BLACK IRON HORSE! Vi er glade for, at du har valgt at træde ind i verdenen af miljøvenlig og praktisk transport. For at sikre din og andres sikkerhed, og for at få mest muligt ud af din el-ladcykel, beder vi dig venligst om at følge disse retningslinjer for ansvarligt brug.

Første gang du bruger din ladcykel:

Som standard leveres din cykel samlet, batteriet fuldt opladet og klar til brug. Det eneste der skal udføres inden den første køretur er at justere sadlen i henhold til brugerens højde, se venligst afsnit - **Justering af sadlen**. Foretag en kort prøvetur for at sikre, at sadlen er behagelig og korrekt justeret. Hvis du føler ubehag, kan du finjustere sadlen efter behov. Når din cykelsadel er korrekt justeret til din højde, er du klar til at tage din første køretur. Husk altid at bære passende beskyttelsesudstyr og følg de lokale trafikregler og sikkerhedsanbefalinger for en sikker og behagelig tur.

Sikkerhed først:

- Brug altid hjelm, og opmuntre alle passagerer til at gøre det samme.
- Sørg for at have fungerende for- og baglygter, samt reflekser på cyklen, især i mørket.
- Lad aldrig børn stå alene i ladet, og brug de medfølgende sikkerhedsseler til at fastgøre dem forsvarligt.

Vær på forkant, læs vejret:

- Kør forsigtigt under våde eller glatte vejrforhold, da bremselængden kan forlænges.
- Tag hensyn til vinden, især hvis ladcyklen er lastet tungt. Vinden kan påvirke din stabilitet.

Sikkerhedsafstand og hastighed:

- Hold altid passende sikkerhedsafstand til andre køretøjer og fodgængere.
- Kør med moderat hastighed, især i tæt trafik og områder med mange fodgængere.

Ladcykelkapacitet:

- Overbelast ikke din ladcykel. Følg vores maksimale vægtpacitet, se under afsnit - **Teknisk specifikation**.
- Sørg for, at lasten er korrekt fastgjort og balanceret for at undgå uventede vippebevægelser.

Vedligeholdelse:

- Inspektion af din ladcykel bør udføres regelmæssigt. Kontroller bremses, dæktryk, og andre vitale komponenter, se venligst under afsnit - **Justering og vedligeholdelse af komponenter**.
- Træd ikke på kæden, for- eller bagskærme.

Parkering:

- Parkér din ladcykel på et sikkert og tilladt sted.
- Brug en cykellås for at forhindre tyveri, især hvis du efterlader værdifulde genstande i ladet.

Respektér trafikreglerne:

- Følg alle lokale trafikregler og signaler.
- Kør i den rigtige retning på cykelstier og gader.

Vær hensynsfuld:

- Husk, at du kører en større cykel, så vær ekstra opmærksom på andre trafikanter, og udvis hensyn.

Lær din ladcykel at kende:

- Øv dig i at manøvrere, bremse og håndtere ladcyklen i forskellige situationer, inden du kører med tung last eller i travl trafik.

Ved at følge disse retningslinjer og bruge din ladcykel ansvarligt, vil du kunne nyde sikker, sjov og effektiv transport og samtidig bidrage til at beskytte miljøet. Glæd dig til mange gode ture med din el-ladcykel!

Korrekt opbevaring af batteri og oplader

For at sikre, at din el-ladcykels batteri og oplader fungerer optimalt og forbliver i god stand, er det vigtigt at følge disse retningslinjer for korrekt opbevaring.

Batteri opbevaring:

- Førstegangsbrug: Når du modtager din el-ladcykel, er batteriet fuldt opladet og klar til brug.
- Afladning før opbevaring: Hvis du planlægger ikke at bruge din el-ladcykel i en længere periode (f.eks. om vinteren), anbefales det at aflade batteriet til ca. 50% af sin kapacitet. Dette hjælper med at forlænge batteriets levetid.

- Opbevaringstemperatur: Batteriet skal opbevares ved en temperatur mellem 0°C og 20°C. Undgå at opbevare batteriet ved ekstreme temperaturer, da dette kan påvirke dets ydeevne negativt.

- Beskyt batteriet mod direkte sollys: Undgå at udsætte batteriet for direkte sollys i længere tid. Batteriet skal opbevares et tørt sted for at forhindre korrosion og beskadigelse.

Oplader opbevaring:

- Tør opbevaring: Opladeren skal opbevares et tørt sted for at undgå fugt og kortslutning.
- Beskyt stik og kabler: Sørg for, at stik og kabler på opladeren er beskyttet mod beskadigelse eller bøjning under opbevaring.
- Undgå kraftig varme: Opladeren bør ikke udsættes for ekstrem varme, som f.eks. direkte sollys eller varmeapparater.
- Brug kun den medfølgende oplader, der er designet til dit batteri, for at undgå beskadigelse.

Kontrol:

- Oplad batteriet regelmæssig: Hvis du opbevarer din el-ladcykel i længere tid, bør du tage den ud og oplade batteriet mindst hver anden måned for at vedligeholde dets kapacitet.
- Kontroller opladeren: Inden du bruger opladeren efter en længere opbevaringsperiode, skal du kontrollere, om den fungerer korrekt, og om der er tegn på skader.

Disse retningslinjer for korrekt opbevaring af batteri og oplader vil hjælpe med at forlænge deres levetid og sikre, at de er klar til brug, når du ønsker at tage din el-ladcykel ud på eventyr igen.

Diagrammer

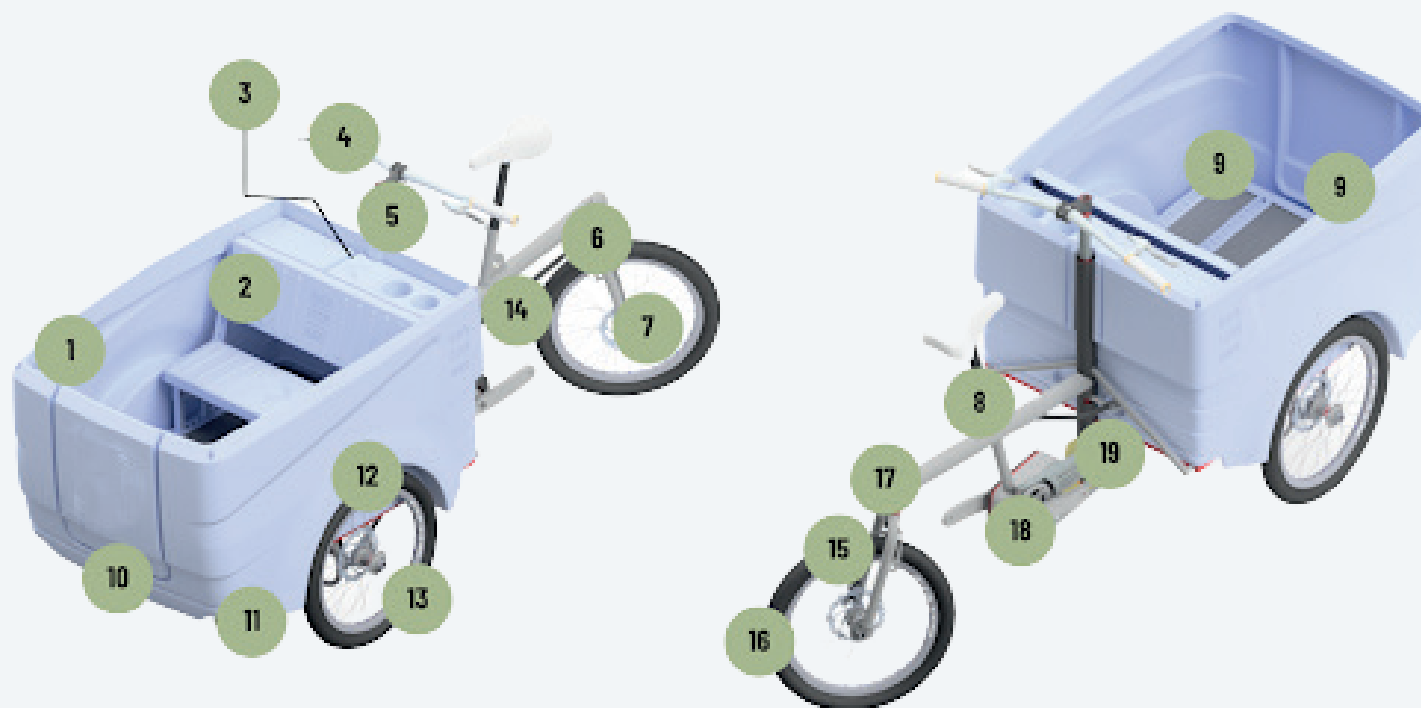

- 1 Ladet
- 2 Dobbelt barnesæde
- 3 Batteri
- 4 Styr
- 5 Frempind
- 6 Lås
- 7 Bagbremse
- 8 Sadelpind
- 9 Playmate sæde (Valgfrit)
- 10 Trin
- 11 Forlygter
- 12 Forreste hjulskærme
- 13 Forhjul
- 14 Kronrør
- 15 Bagskærm
- 16 Baghjul
- 17 Baglygte
- 18 Motor
- 19 Kædeskærm



- 1 Bagbremsegreb
- 2 Venstre kontakt
- 3 Cykel-display
- 4 Højre kontakt
- 5 Forbremsegreb (parkeringsbremse)



- 1 Sadel
- 2 Sadelpind
- 3 Quick Release (for sadelpind)



- 1 Forbremse
- 2 Nav
- 3 Kædestrammer
- 4 Styråmper

Kørsel på POLLY

- ⚠ **ADVARSEL:** Cyklen kan vippe under kørsel.
- ⚠ **ADVARSEL:** Overhold altid færdselsreglerne.
- ⚠ **ADVARSEL:** Bær altid hjelm under cykling.
- ⚠ **ADVARSEL:** Træd ikke på kæden.
- ⚠ **ADVARSEL:** Træd ikke på for- eller bagskærme.

Bemærk venligst: Batteriet skal muligvis oplades. Den eneste nødvendige handling inden den første tur er at justere sadlen i henhold til kørerens højde, se venligst afsnit - **Justering af sadlen**.

Montering og afmontering af cykel-display

For montering og afmontering af cykel-display, følg instruktionerne som vist nedenfor.

Montering

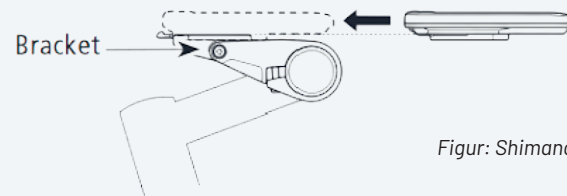

Figur: Shimano

Skub cykel-displayet ind på beslaget, indtil du hører et klik.

Afmontering

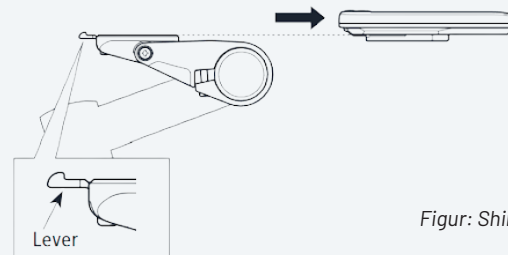

Figur: Shimano

Skub håndtaget nedad, og skub cykel-displayet udad.

Bemærk venligst: Hvis cykel-displayet ikke er monteret korrekt, vil hjælpefunktionen ikke fungere korrekt.

Tænd/Sluk for systemet



Hvordan man tænder/slukker for systemet, både via cykel-display og batteri, forklares nedenfor.

Bemærk venligst: Sørg altid for at batteriet er korrekt monteret på batteriholderen.

Bemærk venligst: Træd ikke på pedalerne, mens du trykker på **[POWER]** knappen, da der er følere på pedalerne. Det vil resultere i at systemet ikke vil starte.

Via Cykel-display

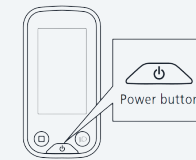

ON Tryk på **[POWER]** knappen

OFF Tryk på **[POWER]** knappen

Figur: Shimano

Via Batteri

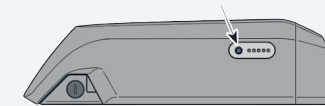

Figur: Shimano

ON Tryk på Tænd/Sluk knappen på batteriet. LED-lampen vil lyse, hvilket indikerer den resterende batterikapacitet.

OFF Hold Tænd/Sluk knappen nede i 6 sekunder

Bemærk venligst: Systemet slukkes automatisk efter 10 minutters hvile.

Betjening af cyklen

Den grundlæggende betjening af din cykel styres af knapperne på cykel-displayet samt de venstre og højre knapper.

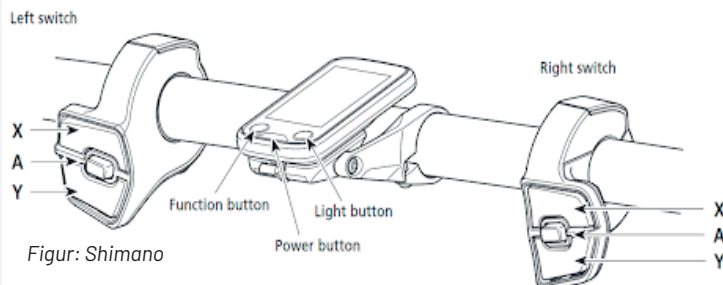

Gear skift

Knappen **[X]** på den højre kontakt øger gear (pedalmodstanden øges).

Knappen **[Y]** på den højre kontakt mindsker gear (pedalmodstanden mindskes).

Knappen **[A]** på den højre kontakt skifter mellem automatisk og manuelt gearskift (for elektronisk indvendige gearnav - hvis det er aktiveret).

Bemærk venligst: Gearet skifter automatisk til **[1]** (laveste modstand) ved stop.

Ændring af Assist-Mode

Knap **[X]** på den venstre kontakt øger assist-mode.

Knap **[Y]** på venstre kontakt mindsker assist-mode.

Knap **[A]** på venstre kontakt, ændre rejsedata-display på cykel-displayet.

Bemærk venligst: **[FUNCTION]** knappen på cykel-displayet ændrer også rejsedata-displayet.

Bemærk venligst: Disse knapper fungerer kun i kørende tilstand.

Tænd/sluk for lygter

Både for- og baglygter tændes og slukkes ved at trykke på **[LIGHT]** knappen på cykel-displayet.

Bemærk: Cykel-displayet indstilles efter den seneste anvendte lys-indstilling, før den slukkes.

Walk Assist-mode

Walk Assist-mode, giver cyklen mulighed for at bevæge sig fremad i almindelig gå-tempo og fungerer med en maksimal hastighed på 6 km/t. Walk Assist niveauet samt hastigheden justeres under elektronisk gearskift.

Bemærk venligst: Det er ikke muligt at skifte til Walk Assist-mode, hvis den aktuelle hastighed er mere end 0 km/t eller hvis der er tryk på pedalerne. I så fald vil cykel-displayet give en advarselstone.

Tryk og hold **[Y]** kontakten på højre side i ca. 2 sekunder, indtil **[WALK]** kommer frem på skærmen.

Tryk og hold **[Y]** kontakten på venstre side, så cyklen kan bevæge sig.

Tryk på **[Y]** kontakten på højre side én gang for at annullere **[WALK]** tilstand.

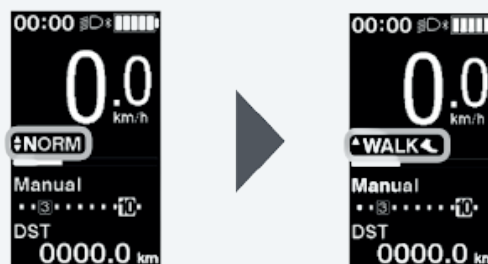

Figur: Shimano

Hvis **[Y]** kontakten på venstre side, ikke trykkes på i mindst ét minut, vil systemet starte i den tilstand, der var indstillet før WALK Assist-mode blev aktiveret.

Bremser

Som standard er der to hydrauliske håndbremsere på PALLY el-ladcyklen. Bremsegrebene er placeret i begge ender af styret.

Venstre bremsegreb: Denne styrer bagbremsen
Højre bremsegreb: Denne styrer forbremsen.

Bemærk venligst: Undgå kraftige opbremsninger, især ved høje hastigheder, da din cykel har en høj bevægelsesenergi på grund af dens vægt.

Bemærk venligst: Under belastede forhold kan bremserne have forskellige egenskaber (nedsat effektivitet). Det samme kan også gælde på stejle veje og/eller sving.

Parkeringsbremse

Parkeringsbremsen aktiveres ved at trykke på forbremsen (højre bremsegreb) og trykke den lille kobling ned for at blokere bag bremsehåndtaget.

Parkeringsbremsen deaktiveres ved at trykke på bagbremsen (højre bremsegreb) igen og trykke den lille kobling ned for at frigøre blokeringen af bagbremse håndtaget.

Parkeringsbremsen er kun beregnet til kortvarig brug.

Lastning

POLLY el-ladcyklen er designet til at transportere op til seks børn på op til 7 år. Under cykling skal børnene altid være fastspændte med de seler, der som standard er monteret på børne-sæderne, se venligst kapitel - **Børnesæder**.

POLLY el-ladcyklen har en max vægt på 220 kg. som altid skal overholdes.

Bemærk venligst: En ujævn vægt distribution kan have en negativ indvirkning på bremsningen samt kørestabilitet.

POLLY

Generelt

Da vi stræber efter at producere de bedste el-ladcykler på markedet, uden at gå på kompromis med æstetikken, er POLLY en kombination af kvalitet, intelligent design og bæredygtighed. Black Iron Horse, sætter en dyd i at skabe enkle, funktionelle designs, der kræver minimal vedligeholdelse. Med en cykel fra Black Iron Horse, bliver det en fornøjelse både for dig og miljøet at cykle.

Teknisk specifikationer

POLLY er ikke påvirket af nogen vibrationer forårsaget af deres elektriske motor, den elektriske motor er i overensstemmelse med kravene i Maskindirektivet (2006/42/EF).

De tekniske specifikationer for POLLY el-ladcyklen er opsummeret i tabellen til højre.

Teknisk specifikation tabel

| | |
|-------------------|--|
| Motor | Midmotor og baghjulsstyret |
| Længde | 225cm |
| Bredde | 86,5cm |
| Vægt | 58Kg |
| Max. brugervægt | 110kg |
| Max. load i ladet | 110kg |
| Hjul størrelse | 20" |
| Max. hastighed | 25km/hr |
| Elektrisk motor | 60nm, Shimano E6100, centermotor |
| Batteri | BT-E6010 |
| Batteri Adapter | SM-BTE60 |
| Gear | 5-speed, Shimano Nexus 5-speed |
| Bremser | Disc, Shimano or Tektro, Hydraulic Disc Brakes |
| Forlygter | Axa |
| Baglygter | Busch & Müller |

Komponenter og Delsystemer

POLLY el-ladcyklen består af flere komponenter og delsystemer. Nogle grundlæggende oplysninger om disse findes i de følgende kapitler i denne brugsanvisning.

Batteri

Ved modtagelse af POLLY el-ladcyklen, vil batteriet være fuldt opladet og kræver derfor ingen opladning.

Batteriets rækkevidde afhænger af flere faktorer, såsom cyklisten, valgt elektrisk motorstørrelse, belastning, batteriets tilstand, miljømæssige forhold etc. Det resterende batteriniveau kan vises på cykel-displayet, se afsnit - **Grundlæggende Status Display**, eller ved at trykke på strømknappen på batteriet. For yderligere information se venligst Shimano's hjemmeside, under afsnit - **Links & Kontakt**.

Batteriet kan bruges, når LED lampen lyser grøn. Tiden, der kræves for at oplade batteriet maksimalt, afhænger af den resterende batterikapacitet.

Opladning kan udføres uanset den resterende batterikapacitet. Når det er fuldt opladet, skal batteriet fjernes fra opladeren.

Hvis batterikapaciteten er fuldt opbrugt, skal batteriet oplades hurtigst muligt. Dette er for at undgå at batteriet bliver forringet.

Hvis cyklen ikke bliver brugt i en længere periode, skal batteriet opbevares separat og med cirka 70% kapacitet tilbage. Oplad batteriet hver 6. måned for at undgå at det bliver tomt.

Det skal dog bemærkes at batteriet muligvis kræver hyppigere opladning i vintermånederne, da kulde kan påvirke batteriydeevnen negativt. Sørg desuden for at fjerne dit batteri, når du ved, at det kan blive udsat for temperaturer under frysepunktet i længere tid.

-  **ADVARSEL:** Brug batteri- og oplader-kombinationen som leveres med dit køb.
-  **ADVARSEL:** Følg opladnings betingelserne specificeret i denne brugsanvisning, da det ellers kan medføre overophedning, eksplosion eller antændelse af batteriet.
-  **ADVARSEL:** Batteriet må ikke oplades ved temperaturer under 0°C.
-  **ADVARSEL:** Behandl batteriet med stor forsigtighed.
-  **ADVARSEL:** Hold batteriet væk fra børn.
-  **ADVARSEL:** Under opladning må du aldrig forlade batteriet uden opsyn.
-  **ADVARSEL:** Hold batteriet væk fra varme steder.
-  **ADVARSEL:** Batteriet må hverken skilles ad, prikkes hul i eller beskadiges på andre måder.
-  **ADVARSEL:** Et beskadiget batteri må ikke bruges.
-  **ADVARSEL:** Bortskaf batterierne på de anviste steder, som findes på din lokale genbrugsstation.

Montering af batteriet til batteriholderen:

1. Indsæt nøglen i nøglehullet
2. Indsæt batteriet ved at vippe det ca. 30° (så det passer med uddybningen i bunden med fremspringet på batteriholderen)

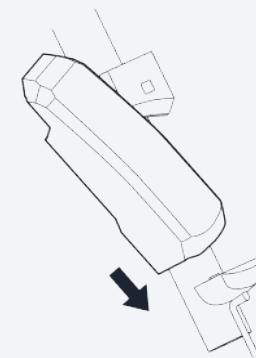

Figur: Shimano

Afmontering af batteriet fra batteriholderen:

Bemærk venligst: Batteriet må kun fjernes, når nøglen er i ulåst position

1. Sluk motoren
2. Indsæt nøglen i nøglehullet i batteriholderen. Drej nøglen mod uret, indtil det ikke længere er muligt.
3. Fjern forsigtigt batteriet, ved at skubbe den.

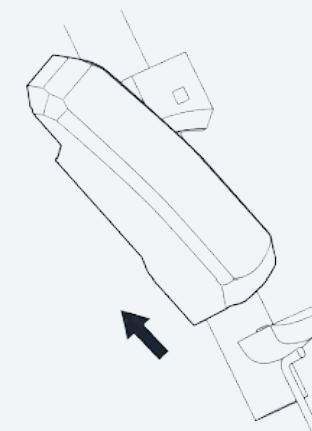

Figur: Shimano

Bemærk venligst: For yderligere information besøg venligst Shimano's hjemmeside under afsnit - **Links & Kontakt**.

Oplader

Din oplader er en Shimano EC-E6000-2A.

Andre oplader må ikke benyttes, da det kan beskadige batteriet.

Cykel-display

Bemærk venligst: For yderligere information vedrørende cykel-displayet, Shimano SC-E6100, besøg venligst Shimanos hjemmeside, se venligst afsnit - **Links & Kontakt**.

Tænd og sluk for cykel-display

Når strømmen er tændt, vises en skærm magen til den nedenfor, og skifter derefter til startskærm

Normal startup



Batteri for lavt



Figur: Shimano

Når niveauet på cykel-displayets batteri er for lavt, vises en skærm, der ligner den til højre. Når du tænder cykel-displayet mens det er tilsluttet cyklen, vil cykel-displayet oplades.

Cykel-display

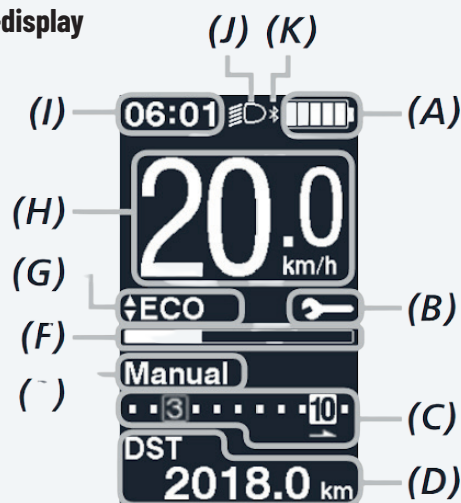

Figur: Shimano

- (A) Batteriniveau indikator
- (B) Vedligeholdelses indikator
- (C) Gear Positionsvisning
- (D) Kilometer visning
- (E) Gearskifte tilstand
- (F) Assist måler
- (G) Nuværende Assist-mode
- (H) Hastighed
- (I) Tid
- (J) Lys
- (K) Bluetooth® LE Icon

Tilbehør

Lys

POLLY el-ladcyklen har to hvide forlygter, der er placeret foran ladet, og en rød baglygte, der som standard er placeret øverst på baghjulet. Både for- og baglygter er i overensstemmelse med Trafikstyrelsens krav.

⚠ ADVARSEL: Cykel altid med lysene tændt når det er mørkt udenfor, da det ellers kan være farligt.

Bemærk venligst: Lyset forbliver tændt i cirka 2 timer efter, at batteriet stopper med understøtte fra motoren.

I dette tilfælde skal du oplade batteriet hurtigst muligt.

Børnesæder

Som standard er POLLY el-ladcyklens ladkasse udstyret med to børnesæder, hver med to separate trepunktsseler.

Ekstra sæder

Ekstra børnesæder eller bænke kan tilføjes i POLLY ladet, hvor de hver er udstyret med standard trepunktsseler. Det er også muligt at tilkøbe 2-punkts og/eller 5 punkts-seler.

Babysæde

Babysæder er ekstraudstyr og valgfrie dele, der gør det muligt at transportere babyer og småbørn op til 18 måneder. Disse kan tilkøbes.

Ringeklokke

Klokken er placeret på venstre side af styret og skal benyttes til at undgå mulige ulykker på. På trods af den ret stille motor som er monteret på POLLY el-ladcyklen, kan den nå høj hastighed. Derfor kan det være svært for fodgængere og cyklister at bemærke dig og vurdere din hastighed. For at undgå ulykker, bedes du altid køre forsigtigt og ansvarligt og benytte klokken når det er nødvendigt.

Justering og vedligeholdelse af komponenter

Bemærk venligst: Styr og styrestang kan ikke justeres.

Justering af sadel

For at justere sadlens højde løsnes "hurtig løsning håndtaget", som er vist på illustrationen nedenfor. Flyt derefter sadel posten enten op eller ned og stram håndtaget igen. Sørg for, at håndtaget strammes tilstrækkeligt, så sadlen ikke bevæger sig mens du cykler.



Bemærk venligst: Efter stramning, er der cirka 2 mm afstand mellem hurtigløsningshåndtaget og låsemekanismens yderside (se figuren til højre ovenfor).

Bemærk venligst: Minimum indsætnings dybde markeringen på sadelpinden. Sadelpinden skal indsættes i røret til den når nedenstående markering.

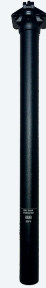

Sadel pind



Minimum indsætnings dybde

For montering af sadlen på sadelpinden, skal du placere de to metalbjælker under sadlen (se venligst nedenstående illustration til højre mellem rillerne, der er på sadelpinden (se venligst nedenstående illustration til venstre). Efter at have justeret den præcise placering af sadlen ved at skubbe den gennem sadelpindens riller, skal begge skruer strammes med maks 20 nm.

Bemærk venligst: Den lodrette akse for forbindelsespunktet mellem sadlen og sadelpinden må ikke krydse "MAX" linjen på sadel-forbindelsestængerne



Vedligeholdelse af cyklen

Som med alle mekaniske komponenter er POLLY el-ladcyklens komponenter udsat for høj belastning og slid. Forskellige materialer og komponenter kan reagere på slid eller belastning på forskellige måder. Hvis nogle af komponenterne er slidt ned, kan den pludselig svigte og muligvis forårsage skader på brugeren. Enhver form for revne, ridser eller ændringer i farven på områder med høj belastning indikerer, at komponenterne skal udskiftes.

ADVARSEL: Før du udfører vedligeholdelse check, skal du slukke for alle systemer og fjerne batteriet.

Bemærk venligst: Vedligeholdelse og reparation af din cykel kræver specifikke værktøjer. Derfor må du ikke ændre på nogle indstillinger eller udføre vedligeholdelses/reparationsarbejde på din cykel, medmindre du har de nødvendige værktøjer og færdigheder til den krævede handling. Overvej i stedet kontakte din forhandler.

Kontrollere inden hver tur:

- Er batteriet opladet.
- Er dækkene tilstrækkelig oppumpede.
- Fungerer bremsene korrekt.
- Er der løse eger.

Kontrollerer månedligt:

- Er stik og ledninger stadig intakte.
- Er kæden og tandhjulene fri for snavs og stadig smurte følg vejledning om smørelse i afsnit - **Kæde og tandhjul.**
- Bremse- og kædejusteringen.
- Kædens spænding og justering af kædespænding.
- Dækslid og tryk.
- Hjul for ekscentricitet og manglende løse eger.
- Er styrlager, nav, kranklejer og pedaler fastspændt.
- Er styret og sadlen indstillet korrekt.

Kontrollere hver 6. måned:

- Hvert trin som er angivet under- **månedlig kontrol.**
- Bremseklodser. De skal udskiftes når det er nødvendigt.
- Kæden.

Bemærk venligst: Ved udskiftning af sikkerhedsrelaterede komponenter skal du kun bruge originale reservedele.

Dæk og fælge

Kontroller dæktrykket regelmæssigt og pump, når det er nødvendigt. Det korrekte dæktryk er angivet på siden af dæksiderne.

Tjek slid på dækkene, ved at kontrollere mønsterdybden. I tilfælde af anomalier bør du overveje at udskifte disse komponenter hurtigst muligt.

Kæde og tandhjul

Da kæden og tandhjulene er i konstant berøring med hinanden, kan det skabe slid, derfor er det vigtigt at smøre disse komponenter med passende smøremidler regelmæssigt. For overdreven mængder smøremiddel kan også forårsage snavsopbygning og accelerere slid.

Derudover skal du kontrollere kædens spænding og sikre, at den er indstillet korrekt. Hvis spændingen er for svag, skal kæden strammes. Hvis dette ikke gøres, kan kæden brække og forårsage alvorlige skader. For korrekt justering af kæde, kontakt din forhandler.

Bremser

 **ADVARSEL:** Sørg for, at du kan nå bremsehåndtagene, og bliv bekendt med, hvilket håndtag der betjener for- eller bagbremse.

For- og bagbremser er hydrauliske skivebremser. Hydrauliske skivebremser bør kun justeres af uddannet personale. Derfor, hvis en funktionsfejl i for- og/eller bagbremserne observeres, kontakt din forhandler.

Følg eventuelt nedenstående link, for hvordan du udskifter Tektro hydrauliske bremseklodser: https://www.youtube.com/watch?v=YHhKDNhZEpE&feature=youtu.be&list=PLo_I1469gkLJ21Ray-6BLIbpRWF9Af8uZF

 **ADVARSEL:** Risiko for lækage af hydraulisk olie.

Bemærk venligst: Lad ikke bremsekalibre eller bremseklodser komme i kontakt med smøremidler, olier eller lignende stoffer. Hvis de bliver forurenede, kan bremsernes effekt blive alvorligt påvirket. I dette tilfælde skal du udskifte bremseklodserne og rengøre skiverne med et egnet rengøringsmiddel.

Kontroller både for- og bagbremserne inden hver tur og sørg for, at de fungerer korrekt.

Bemærk venligst: Kør ikke på din cykel, hvis bremsene ikke fungerer korrekt.

Bemærk venligst: I vådt vejr er der risiko for, at bremselængden øges.

Rengøring

Den bedste måde at rengøre din el-ladcykel på, er at bruge en fugtig blød klud og vand med lidt tilsat rengøringsmiddel til cykler.

 **ADVARSEL:** Før enhver rengøring, skal du slukke for alle systemer og fjerne batteripakken.

 **ADVARSEL:** Brug ikke ætsende og abrasive kemikalier/materialer til rengøring.

 **ADVARSEL:** Brug ikke trykluft eller højtryksvask til rengøring.

 **ADVARSEL:** Sørg for, at intet vand trænger ind i den elektriske motor, da det kan forårsage skader.

Fejlfinding i Elsystem

For yderligere information besøg venligst Shimano's hjemmeside, se afsnit- **Links & Kontakt**.

Reserve dele

For at sikre en længere levetid for POLLY el-ladcyklen og for at undgå uønskede fejl og/eller ulykker, skal du altid bruge originale reservedele. Disse dele kan købes fra producenterne (OEM), lokale butikker og på vores hjemmeside på:

HJEMMESIDE: www.blackironhorse.com
EMAIL: Service@blackironhorse.com

Garanti og forpligtelser

Fra købsdatoen på POLLY el-ladcyklen medfølger der en garanti på 24 måneder. Garantien dækker fabrikationsfejl i materialer eller håndværk på rammen, batteriet, cykel-dispaly og dens komponenter samt motoren.

Garantien dækker ikke normal slid, skader eller fejl som følge af ulykker, misbrug eller forsømmelse, forkert vedligeholdelse/service opfølgning, brug af ikke kompatible dele, installation og/eller skader forårsaget af tilføjelses komponenter, der ikke var inkluderet ved købet.

Garantien tilbydes kun til den oprindelige ejer og kan ikke overføres. Denne garanti er kun gyldig for cykler, der er købt gennem en autoriseret forhandler eller distributør.

Denne garanti annulleres ved ændringer af rammen, forgaflen eller komponenterne. Bemærk, at manglende vedligeholdelse/service også kan ophæve garantien.

BLACK IRON HORSE kan ikke holdes ansvarlig for ulykker og/eller skader forårsaget af brugen af el-ladcyklen.

I tilfælde af en garanti reklamation skal du indsende reklamationen sammen med en købskvittering. For reklamationer uden for Danmark kan der gælde yderligere gebyrer eller begrænsninger.

Bortskaffelse

Hos BLACK IRON HORSE stræber vi efter at minimere vores produkters negative indvirkning på miljøet så meget som muligt. Derfor vælger vi omhyggeligt de komponenter, der bruges på vores cykler. Derudover er ladet på vores cykler lavet af genanvendt plastik, og derfor opfordrer vi dig til at bortskaffe ladet på en genbrugsstation, så den kan genanvendes.

Vær opmærksom på, at du ikke må bortskaffe elektroniske og elektriske komponenter fra din el-ladcykel som almindeligt husholdningsaffald. Dette er skadeligt for miljøet og kan være forbudt ved lov.

Sørg for, at alle elektroniske og elektriske komponenter bortskaffes på de anviste steder eller via en forhandler. For mere information kan du kontakte lokale myndigheder.

EU Overensstemmelseserklæring

Denne overensstemmelseserklæring udstedes under eneansvar af
BLACK IRON HORSE ApS - Skøjtevej 11
DK-2770 Kastrup, Danmark

at erklære at produktet er en elektrisk ladcykel mode
"POLLY"
overholder bestemmelserne i følgende europæiske direktiver

2006/42/EF - Directive 2006/42/EC of the European Parliament and of the Council of 17 May 2006 on machinery, and amending Directive 95/16/EC

2001/95/EF - Directive 2001/95/EC of the European Parliament and of the Council of 3 December 2001 on general product safety (Text with EEA relevance)

2014/30/EU - Directive 2014/30/EU of the European Parliament and of the Council of 26 February 2014 on the harmonisation of the laws of the Member States relating to electromagnetic compatibility

2014/35/EU - Directive 2014/35/EU of the European Parliament and of the Council of 26 February 2014 on the harmonisation of the laws of the Member States relating to the making available on the market of electrical equipment designed for use within certain voltage limits

2011/65/EU - Directive 2011/65/EU of the European Parliament and of the Council of 8 June 2011 on the restriction of the use of certain hazardous substances in electrical and electronic equipment Text with EEA relevance

Produktet er i overensstemmelse med standarden **EN 15194:2017**.

2023-01-09
København, Danmark

*Signed by Jesper Lindahl-Berg, Director
for the manufacturer BLACK IRON HORSE*

Service Datoer og Noter

Første servicetjek er obligatorisk for at opretholde garantien - gem en kopi af kvittering, inklusiv dato og serviceindhold.

Service 1: Efter 250 km (eller 3 md).

| | |
|---|--------------------------|
| Forbindelser og ledninger til de elektroniske og elektriske komponenter | <input type="checkbox"/> |
| Rengøring og smøring af kæde og tandhjul | <input type="checkbox"/> |
| Bremsejustering | <input type="checkbox"/> |
| Justering af kædestramning, kædespænding og kæde/gearskifter | <input type="checkbox"/> |
| Kontrol af kæden for slid og om den har løsnet sig | <input type="checkbox"/> |
| Kontrol af slid på dæk og dæktryk | <input type="checkbox"/> |
| Kontrol af hjul for ekscentricitet, manglende eller løse eger | <input type="checkbox"/> |
| Kontrol af styr hoved, nav, kranklejer og pedaler og om disse skal opstrammes | <input type="checkbox"/> |
| Justering af styret og sadlen | <input type="checkbox"/> |
| Kontrol af bremseklodser | <input type="checkbox"/> |

Dato:

Service udført af:

Stempel:

Service 2: Efter 1.250 km (eller 1 år).

| | |
|---|--------------------------|
| Forbindelser og ledninger til de elektroniske og elektriske komponenter | <input type="checkbox"/> |
| Rengøring og smøring af kæde og tandhjul | <input type="checkbox"/> |
| Bremsejustering | <input type="checkbox"/> |
| Justering af kædestramning, kædespænding og kæde/gearskifter | <input type="checkbox"/> |
| Kontrol af kæden for slid og om den har løsnet sig | <input type="checkbox"/> |
| Kontrol af slid på dæk og dæktryk | <input type="checkbox"/> |
| Kontrol af hjul for ekscentricitet, manglende eller løse eger | <input type="checkbox"/> |
| Kontrol af styr hoved, nav, kranklejer og pedaler og om disse skal opstrammes | <input type="checkbox"/> |
| Justering af styret og sadlen | <input type="checkbox"/> |
| Kontrol af bremseklodser | <input type="checkbox"/> |

| |
|--------------------|
| Dato: |
| Service udført af: |
| Stempel: |

Service 3: Efter hvert 1.250 km / Minimum 1 gang om året

| | |
|---|--------------------------|
| Forbindelser og ledninger til de elektroniske og elektriske komponenter | <input type="checkbox"/> |
| Rengøring og smøring af kæde og tandhjul | <input type="checkbox"/> |
| Bremsejustering | <input type="checkbox"/> |
| Justering af kædestramning, kædespænding og kæde/gearskifter | <input type="checkbox"/> |
| Kontrol af kæden for slid og om den har løsnet sig | <input type="checkbox"/> |
| Kontrol af slid på dæk og dæktryk | <input type="checkbox"/> |
| Kontrol af hjul for ekscentricitet, manglende eller løse eger | <input type="checkbox"/> |
| Kontrol af styr hoved, nav, kranklejer og pedaler og om disse skal opstrammes | <input type="checkbox"/> |
| Justering af styret og sadlen | <input type="checkbox"/> |
| Kontrol af bremseklodser | <input type="checkbox"/> |

| |
|--------------------|
| Dato: |
| Service udført af: |
| Stempel: |

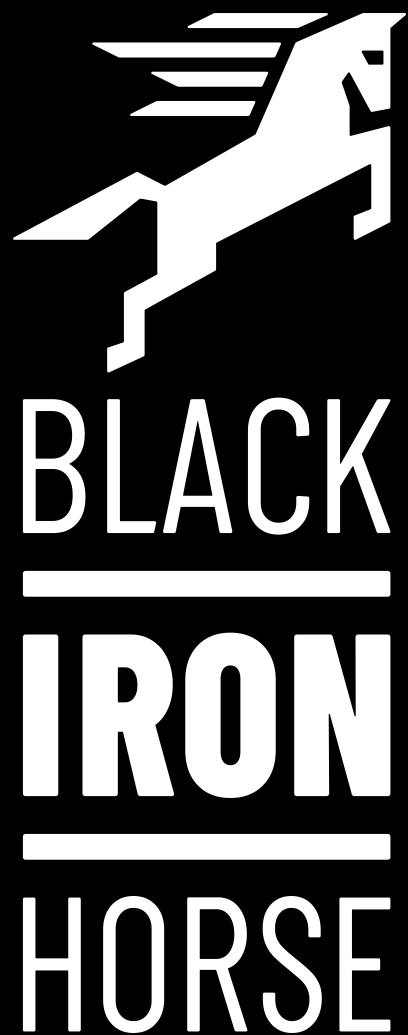

LINKS

 www.blackironhorse.com

 [Blackironhorse1996](https://www.instagram.com/Blackironhorse1996)

 [BLACK IRON HORSE](https://www.facebook.com/BLACKIRONHORSE)

 www.shimano.com

KONTAKT OS

BLACK IRON HORSE HØ
Skøjtevej 11
DK-2770 Kastrup, København
Danmark

 +45 3331 3027

 hello@blackironhorse.com

NYSGERRIG PÅ VORES ANDRE CYKLER?

TJEK DEM UD HER:



blackironhorse.com